

# PŮDORYS 1.PP



## LEGENDA MÍSTNOSTI:

OZNAČENÍ MÍSTNOSTI	NÁZEV MÍSTNOSTI	PLOCHA [m <sup>2</sup> ]	POVRCHOVÁ (PRŮVAJ POUZÁVÍ)	POVRCHOVÁ (PRŮVAJ STĚN)	POVRCHOVÁ (PRŮVAJ STŘEŠNÍ)	POZEMKOVÁ
0.01	TELEFONNA	8,24	OBĚJMA (STANICE KČZ)	VPC ODMĚTA (STANICE)	VPC ODMĚTA (STANICE)	
0.02	SÁLDO	8,04	OBĚJMA (STANICE KČZ)	STIKOVÁ ODMĚTA	VPC ODMĚTA (STANICE)	
0.03	SLEP	12,85	KEMAL DŮLEŽ (STANICE KČZ)	VPC ODMĚTA (STANICE)	VPC ODMĚTA (STANICE)	
0.04	UHĚTVA	33,01	KEMAL DŮLEŽ (STANICE KČZ)	VPC ODMĚTA (STANICE)	VPC ODMĚTA (STANICE)	
0.05	KOTELNA	25,80	KEMAL DŮLEŽ (STANICE KČZ)	VPC ODMĚTA (STANICE)	VPC ODMĚTA (STANICE)	

UMÍSTNĚNÍ ODVADŇAČŮ A ZÁSUVK (PLATÍ POUZE VE VÝKRESĚ NEJLI UVEDENÝ JINAK)

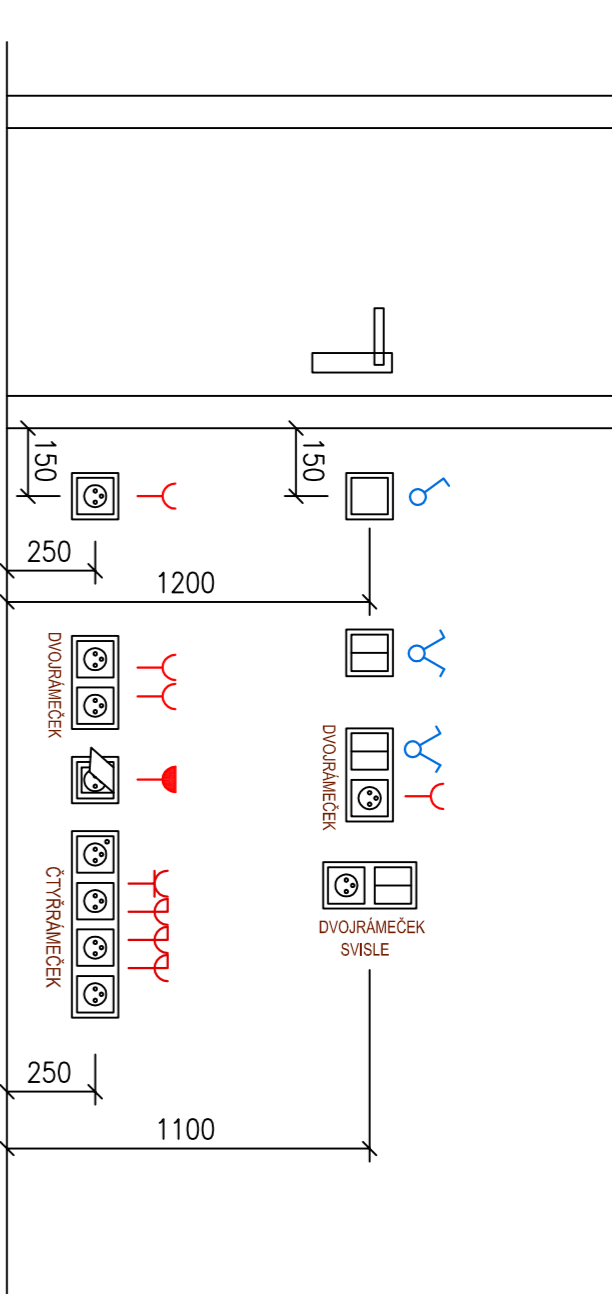

## LEGENDA ZNAČEK:

- ZÁSOBKA 400V
- ZÁSOBKA 230V, DVOUSOBNÁ
- ZÁSOBKA 230V
- ZÁSOBKA NA PŮDORĚ, 1P+N
- ZÁSOBKA S PŘEČETNOU OCHRANOU
- ZÁSOBKA CHRAŇKA
- ZÁSOBKA SKŘÍN 1x400V/1P+N 1x400V/32A + 8x230V/16A S JISTIČI A PŘEČETNOU CHRAŇKOU
- VÝVOD 230V
- VÝVOD 400V
- 013 ODBĚHOVÉ RELE V HUBIKOVĚ INSTALACI KABELU
- OCHRANNÉ POSPOLNĚNÍ
- ROZVÁŽEČ
- TRASA NAPÁJECÍCH KABELŮ
- HLAVNÍ KABELOVÁ TRASA
- VÝVOD 230V
- VÝPRAVĚ, PŘEPÍNAČE
- VÝPRAVĚ, PŘEPÍNAČE IP44
- ZÁKROVÉ SVÍTLILO 1x58W PROUSVÍCIVÉ
- ZÁKROVÉ SVÍTLILO 2x58W INTERIÉROVÉ
- SVÍTLILO KULATÉ STŘEŠNÍ/MĚSTNĚ S KRYTEM 40W
- SVÍTLILO STŘEŠNÍ S KRYTEM, IP65 40W
- REFLEKTOVÉ SVÍTLILO STŘEŠNÍ max. 150W
- VENKOVNÍ SVÍTLILO MĚSTNĚ max. 100W

EL. SOUSTAVA : 3xN/PE, AC, 50 Hz, 400/230V, TN-S  
 OCHRANA DLE ČSN 33 2000:2013 (SPOLEČNĚ S OCHRANOU DLE ČSN 33 2000:2013)  
 AUTOMATICKÁ OCHRANA OD ZDROJE (JISTIČI/PŮSTRAHY)  
 OCHRANNÁ PŘIHLÁŠKA  
 PŘIHOVĚŘENÍ ČERVENOU

• VŠECHY KONDÉ PRŮVĚJ KONSTRUKCE  
 A ZÁBRANU NITRO VNITŘNĚ NAPŮJIT  
 • KABELY VEDENÉ PŘEČÁNKĚ POD ODMĚTKOU A V POUZÁVĚCH

ZOPROJEKČNÍ PROJEKTANT: Ing. JOSEF ANDRŠKÝ  
 VYPRACOVATEL: MICHAL ANDRŠKÝ, I.S.  
 INVESTOR: Obec DVORČ, IČO: 002 39 071  
 NÁZEV AKCE: DVORČ 3, 288 02 NIMBERK  
 RENOVACE KULTURNÍHO OBJEKTU Č. P. 113 V OBCI DVORČ  
 na parcele č. st. 139, k.ú. Dvůrč, okr. Nymburk  
 OBŠAH PŘÍLOH: PŮDORYS 1.PP – ELEKTROINSTALACE  
 Č. VÝKRESU: 01.4.b.03  
 1:50  
 DOKRES: NIMBERK  
 DATUM: 06/2017  
 FORMÁT: 10x A4  
 STUPEŇ: DSP  
 MĚŘITKO: ČÍSLO PŘÍK: 1:50